



# PROFILÉS HAUT DE GAMME

---

Nez de marches

**ADESOL**  
PROFILÉS MUR + SOL



|            |  |    |      |      |     |     |      |      |      |     |     |      |
|------------|--|----|------|------|-----|-----|------|------|------|-----|-----|------|
| TOLÉRANCES |  | DE | 1.9  | 2    | 3.1 | 6.1 | 12.1 | 20.1 | 30.1 | 50  | 70  | 100  |
| A          |  | ±  | 0.15 | 0.15 | 0.2 | 0.2 | 0.25 | 0.3  | 0.35 | 0.4 | 0.5 | 0.65 |

\*1\* → S'applique uniquement pour l'alliage 6060

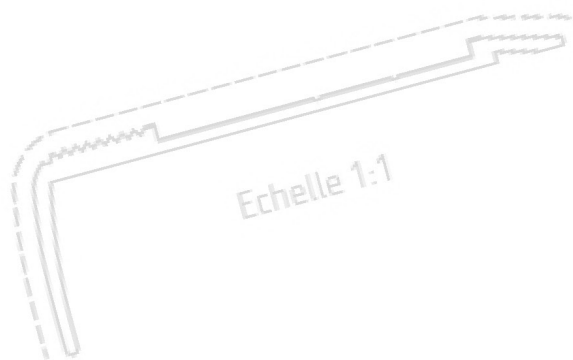
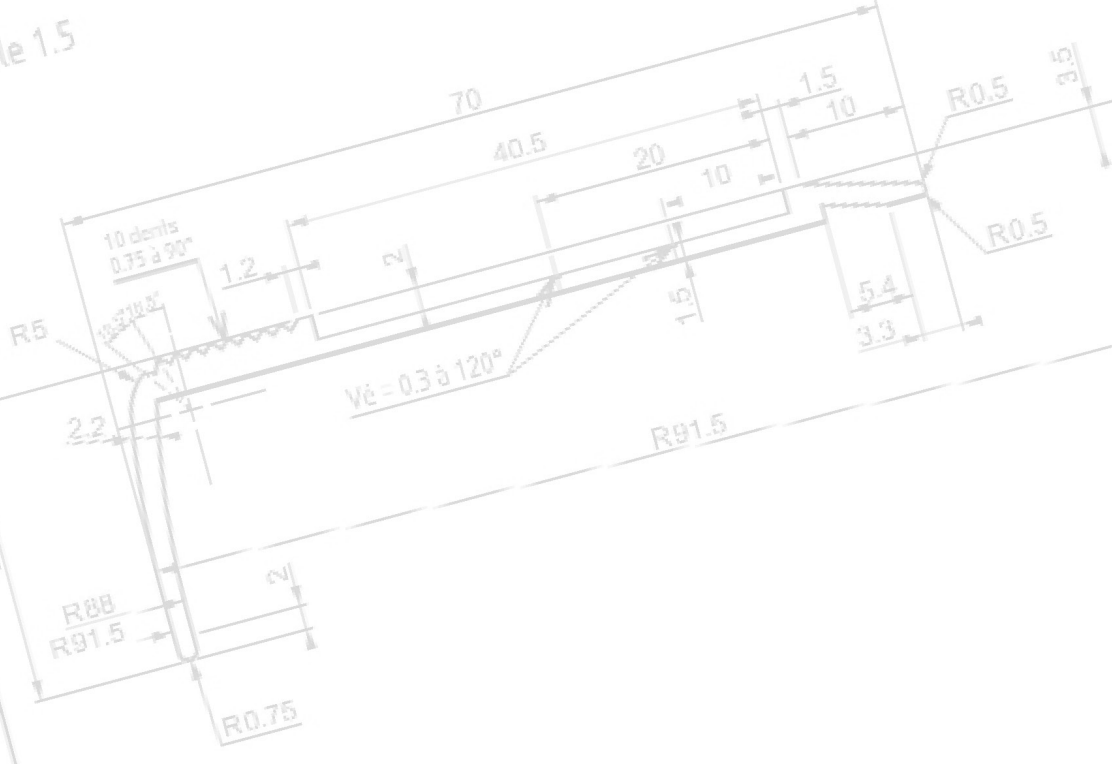

|                   |                          |
|-------------------|--------------------------|
| CAL :             | cm <sup>4</sup>          |
| Ixx :             | cm <sup>4</sup>          |
| Iyy :             | cm <sup>4</sup>          |
| Wxx :             | cm <sup>3</sup>          |
| Wyy :             | cm <sup>3</sup>          |
| Surface anodisée  | 19.28 dm <sup>2</sup> /m |
| Surface brossée   | dm <sup>2</sup> /m       |
| Faces visibles    | O/X                      |
| Anodisation       | N .                      |
| Laquage           | N .                      |
| Décoration        | N .                      |
| Tol <AFNOR        | N/X                      |
| 464               | g/m <sup>2</sup>         |
| Rap. Prof :       | ≤ /60                    |
| Genre :           | O/SP/N                   |
| cerce circonscrit | Ø 74 mm                  |
| Nbre cavités :    | 3                        |
| Ø :               | 200 / P3                 |
| Cont :            |                          |
| Rap extrus. :     |                          |
| Ø :               | 280/P3                   |
| Outil :           |                          |
| PF :              |                          |
| PA :              |                          |
| IS :              |                          |
| CF :              |                          |
| EI :              |                          |
| FE :              |                          |

**PROFIL**  
**NEZ DE MARCHÉ**  
**ADESOL**  
 PROFILS MUR

|     |        |
|-----|--------|
| DES | VALIDE |
| MII |        |

# Nez de Marches

|   |            |
|---|------------|
| Nez de marches <b>striés</b> en Aluminium.                                | 3.2        |
| Nez de marches <b>striés</b> en Laiton.                                   | 3.3        |
| Nez de marches / Plat de marches.   | 3.4        |
| Nez de marches à bandes antidérapantes <b>caoutchouc</b> .                | 3.5        |
| Nez de marches à bandes antidérapantes « <b>aderoband</b> » <b>78 W</b> . | 3.5        |
| Nez de marches à bandes antidérapantes « <b>aderoband</b> » <b>65 S</b> . | 3.6 - 3.10 |
| Arrêt de revêtement double pour marches et renfort de nez de marches.     | 3.11       |
| Antidérapants à encastrer <b>FEROBAND</b> .                               | 3.11       |
| Bandes antidérapantes.  | 3.12       |
| Parachèvement.  | 3.13       |

## LES NEZ DE MARCHES *adesol*®

sont couramment utilisés dans les établissements recevant du public (ERP) :

- dans les gares,
- dans les parkings
- dans les restaurants,
- dans les musés,
- dans les hôpitaux,
- dans les écoles, lycées, collèges et universités,
- dans les hôtels,
- dans les logements sociaux,
- dans les centres commerciaux,
- dans les grands magasins,...

mais aussi sur les lieux de travail.

Rappel de la loi du 30 novembre 2007 R.111-19-2, article 7-1, modifiant l'arrêté du 1 août 2006 :

«Les escaliers doivent être utilisés en toute sécurité par les personnes déficientes visuelles.»

«Les nez de marche doivent être contrastés visuellement par rapport au reste de l'escalier, être non glissants, ne pas présenter de débords excessifs par rapport à la contremarche.»



**CINTRABLE**



**ADHÉSIF**



**À VISSER**

# NEZ DE MARCHES

## STRIES

Gamme 3

### ALUMINIUM



**FILÉ, ANODISÉ INCOLORE -**  
Longueur : 3 000mm

#### TRAITEMENT À LA DEMANDE :

Anodisation couleur : or, champagne, bronze...

**OU**

Laquage EPOXY suivant coloris RAL.

Coupe aux dimensions - perçage - fraisage -  
cintrage suivant gabarit fournis.

667 779

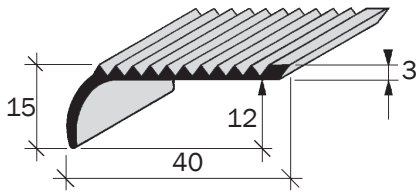

667 070

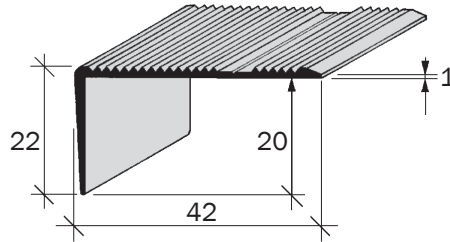

667 170

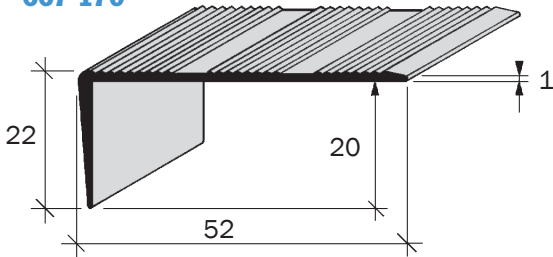

667 670

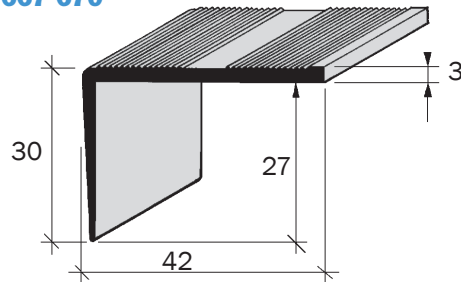

667 770

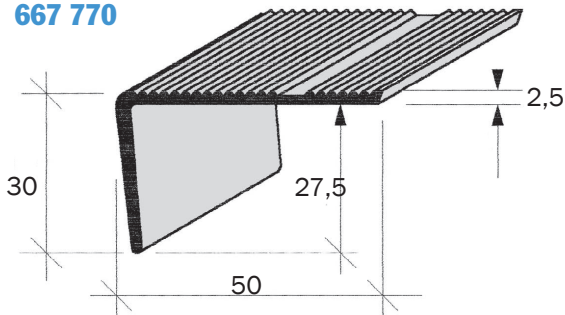

668 400

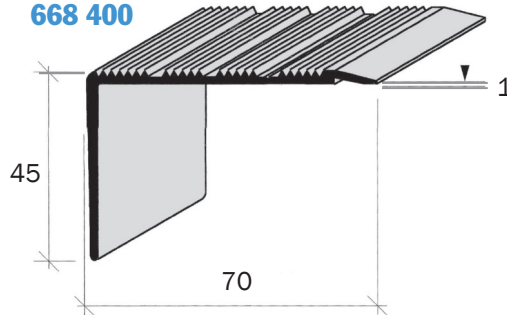

668 370

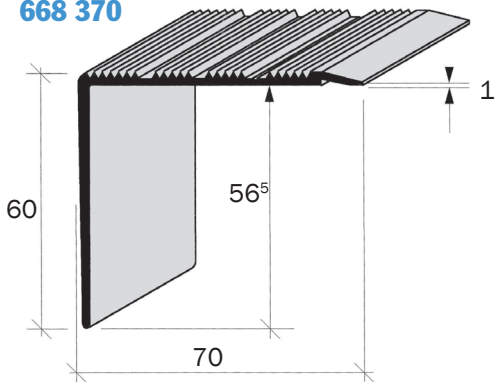

668 770

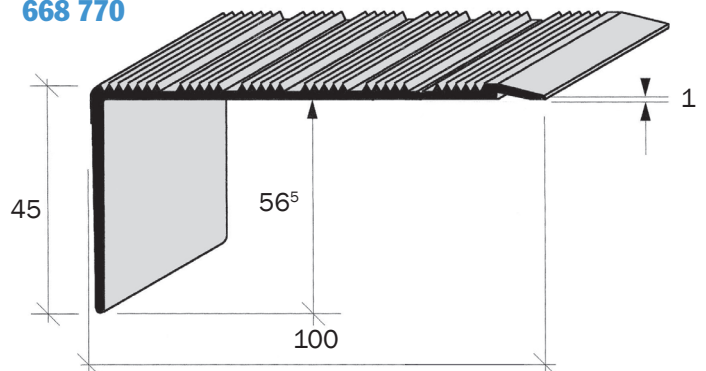



### LAITON

 **FILÉ, POLI** - Longueur : 3 900mm

**SUR DEMANDE :** Coupe aux dimensions - perçage - fraisage - cintrage suivant gabarit fournis.

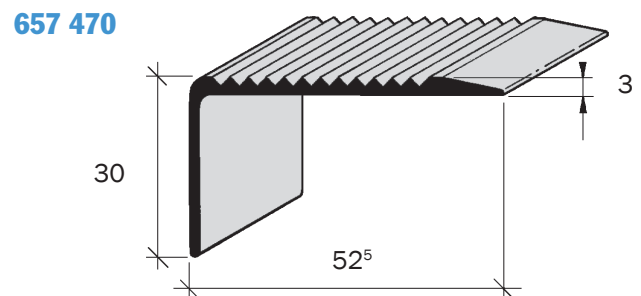
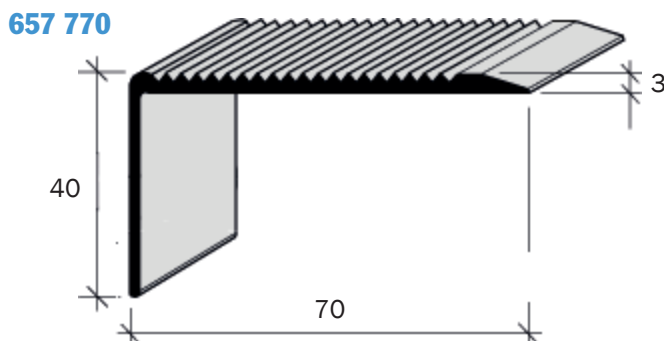
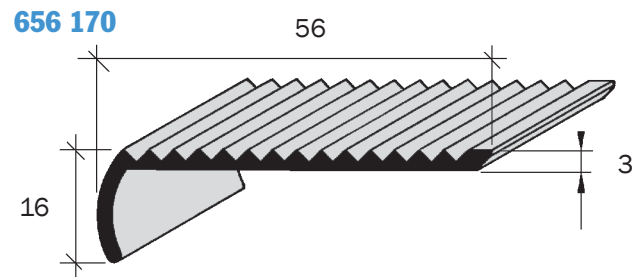
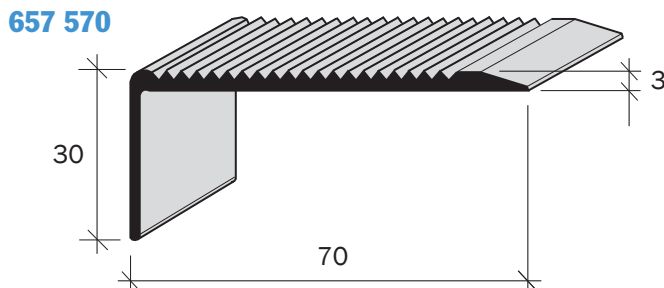
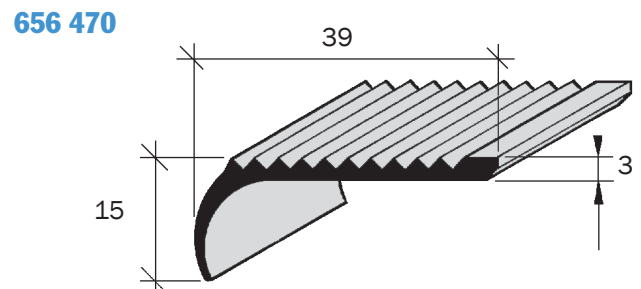
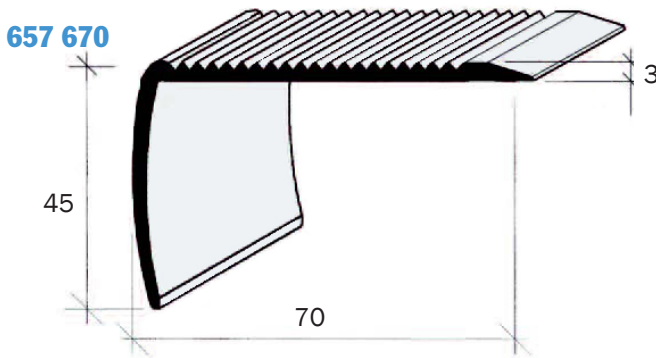

# NEZ DE MARCHES / PLAT DE MARCHES

STRIES

Gamme 3

## ALUMINIUM

**FILÉ, ANODISÉ INCOLORE** - Longueur : 3 000mm

**SUR DEMANDE :** Anodisation couleur (or, champagne, bronze...) ou laquage EPOXY suivant coloris RAL.  
Coupe aux dimensions - perçage - fraisage - cintrage suivant gabarit fournis.

668 070

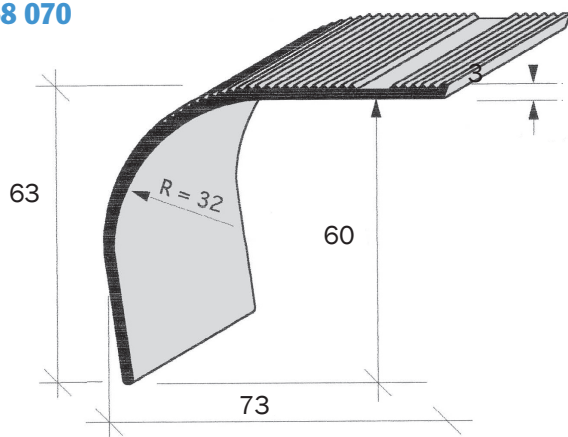

667 970

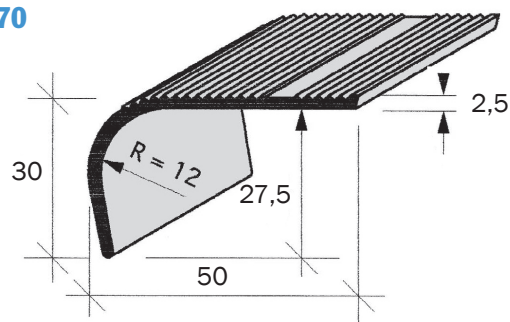

## PLAT DE MARCHES ALUMINIUM, LAITON

| Matières          | a        | b      | Références         | Adhésif ou Perçage |
|-------------------|----------|--------|--------------------|--------------------|
| Aluminium anodisé | 38       | 0,3    | 660 000            |                    |
| Laiton filé, poli | 40<br>80 | 5<br>5 | 658 070<br>658 000 |                    |

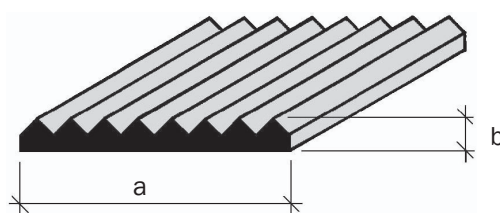

Longueur : 2 700mm

Longueur : 3 900mm

**660 000**  
Auto-adhésif

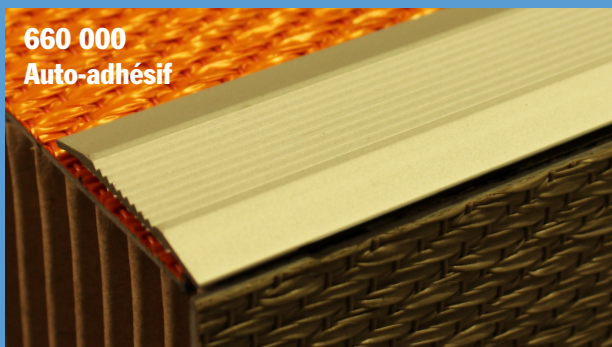

**658 070**  
A encastrer

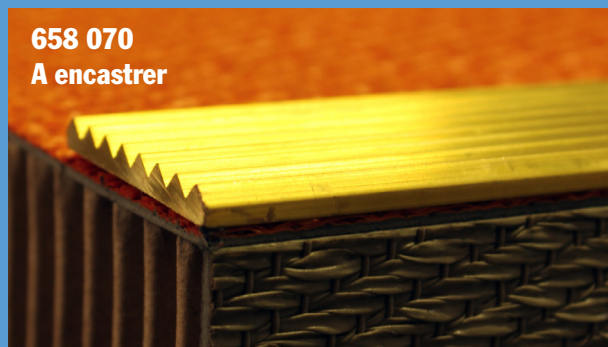



## ALUMINIUM

 **FILÉ, ANODISÉ INCOLORE** - Longueur : 3 000mm

Antidérapant Caoutchouc noir : **896 240**.

### TRAITEMENT À LA DEMANDE :

Anodisation couleur : or, champagne, bronze...

**OU**

Laquage EPOXY suivant coloris RAL.

Coupe aux dimensions - perçage - fraisage - cintrage suivant gabarit fournis.

**667 510**

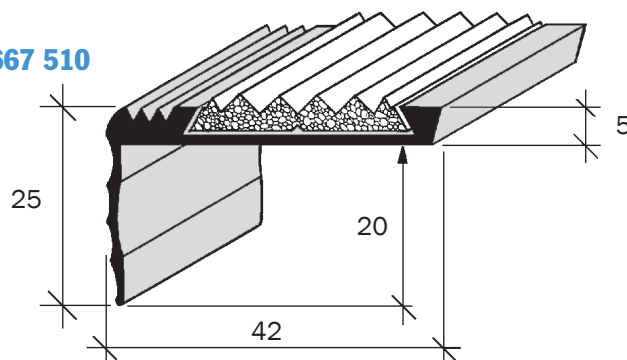

## ALUMINIUM

 **FILÉ, ANODISÉ INCOLORE** - Longueur : 3 000mm

Antidérapant couleurs «aderoband» 78W (voir 3.12).

largeur 25mm : **896 320** ou largeur 40mm : **896 230** d'épaisseur 2mm.

**667 870**

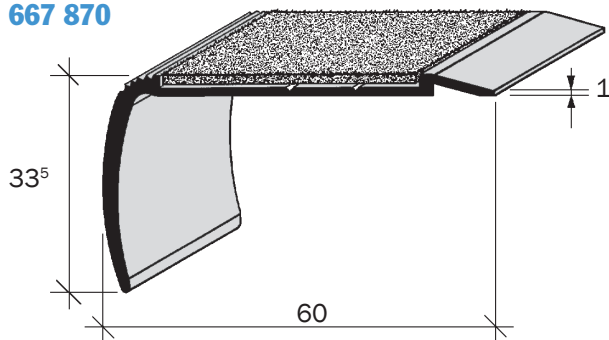

**668 270**

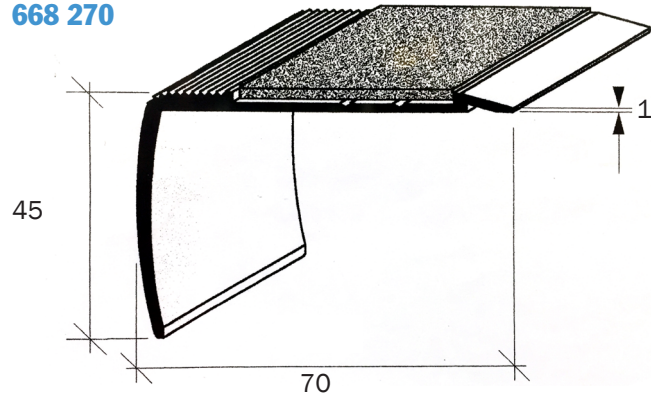

**668 470**

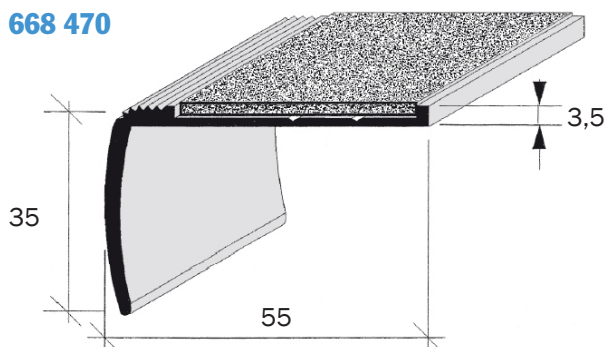

**668 570**

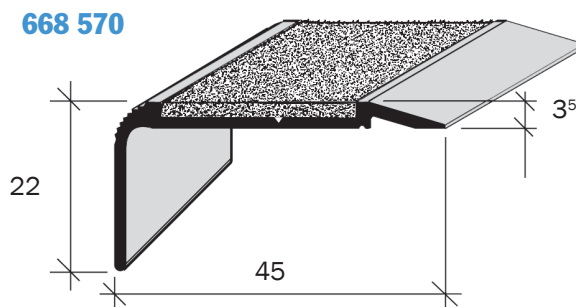

# NEZ DE MARCHES

## A BANDES ANTIDERAPANTES

Gamme 3

### ALUMINIUM



**FILÉ, BRUT** - Longueur : 3 000mm

Antidérapant noir «aderoband» 65S (voir 3.12).

#### TRAITEMENT À LA DEMANDE :

Anodisation couleur : or, champagne, bronze...

**OU**

Laquage EPOXY suivant coloris RAL.

Coupe aux dimensions - perçage - fraisage - cintrage suivant gabarit fournis.

**670 025**

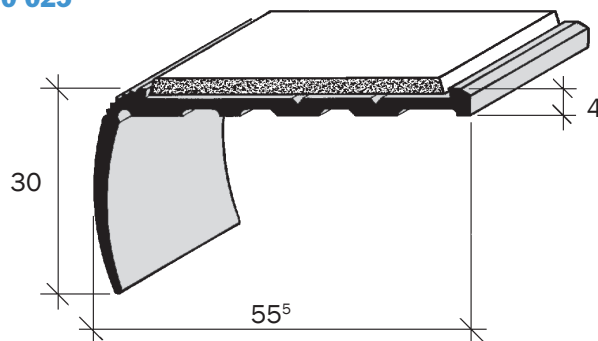

**670 095**

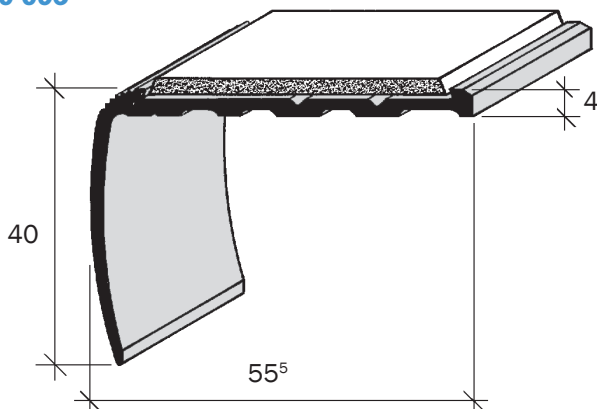

**670 145**

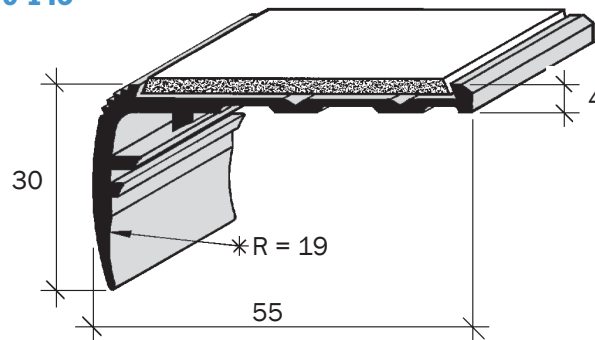

**670 015**

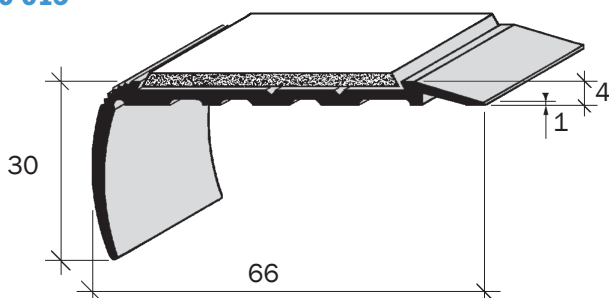

**670 115**

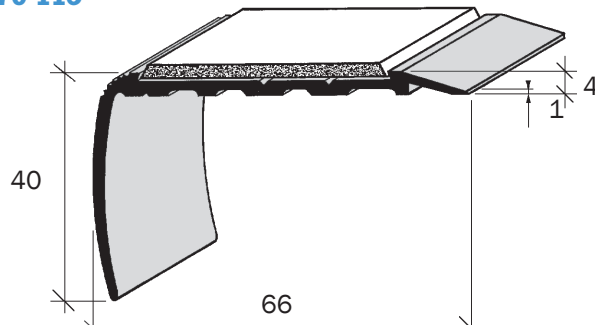

**670 165**

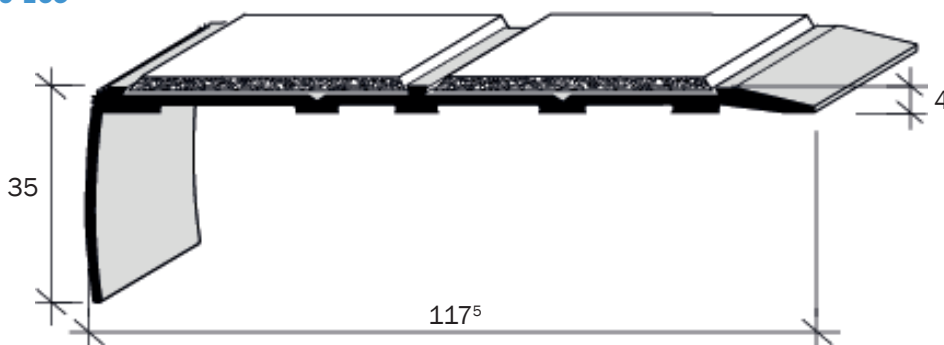



### ALUMINIUM



**FILÉ, BRUT** - Longueur : 3 000mm

Antidérapant noir «aderoband» 65S (voir 3.12).

#### TRAITEMENT À LA DEMANDE :

Anodisation couleur : or, champagne, bronze...

**OU**

Laquage EPOXY suivant coloris RAL.

Coupe aux dimensions - perçage - fraisage - cintrage suivant gabarit fournis.

**670 035**

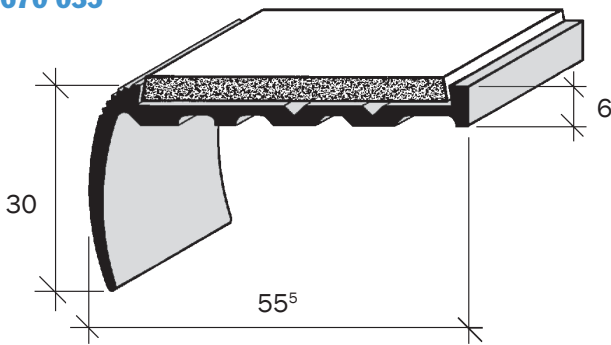

**670 125**

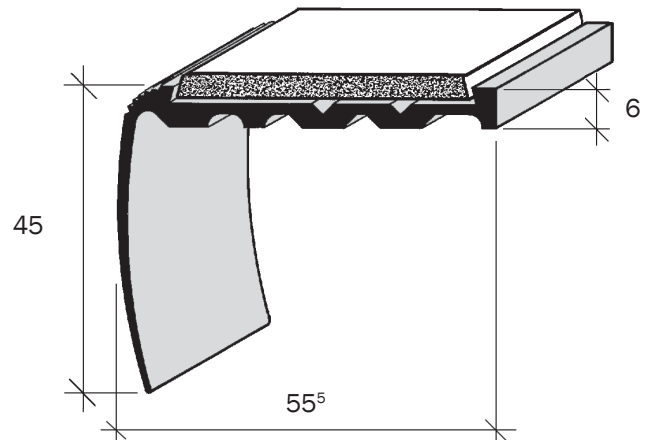

**670 105**

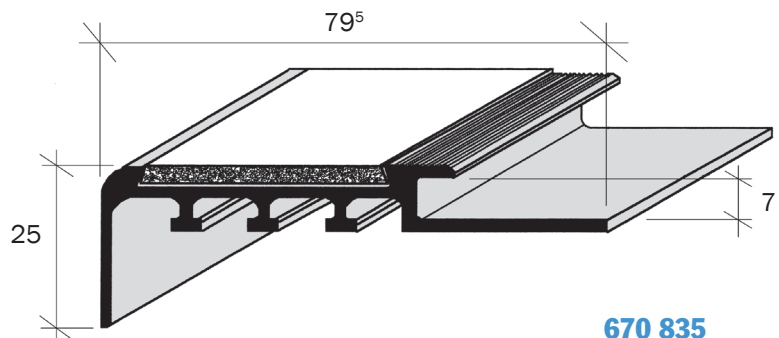
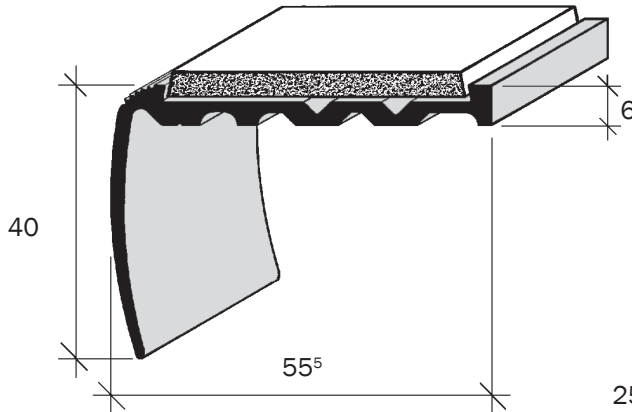

**670 835**

**670 830**

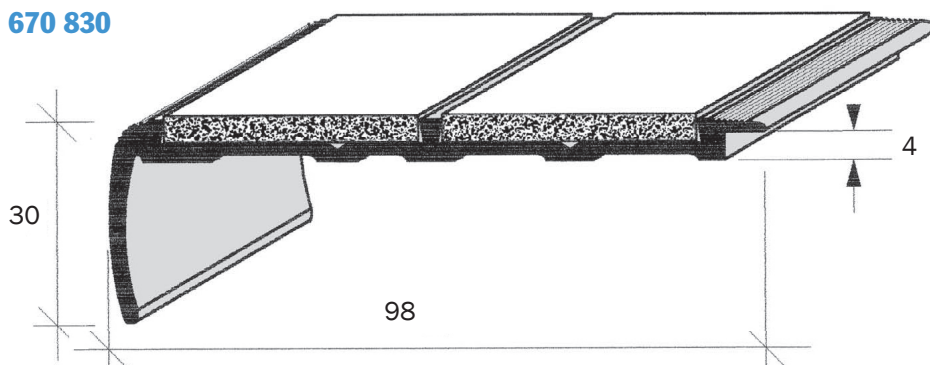

# NEZ DE MARCHES

## A BANDES ANTIDERAPANTES

Gamme 3

### ALUMINIUM

 **FILÉ, BRUT** - Longueur : 3 000mm

Antidérapant noir «aderoband» 65S (voir 3.12).

#### TRAITEMENT À LA DEMANDE :

Anodisation couleur : or, champagne, bronze...  
**OU**

Laquage EPOXY suivant coloris RAL.

Coupe aux dimensions - perçage - fraisage -  
cintrage suivant gabarit fournis.

670 605

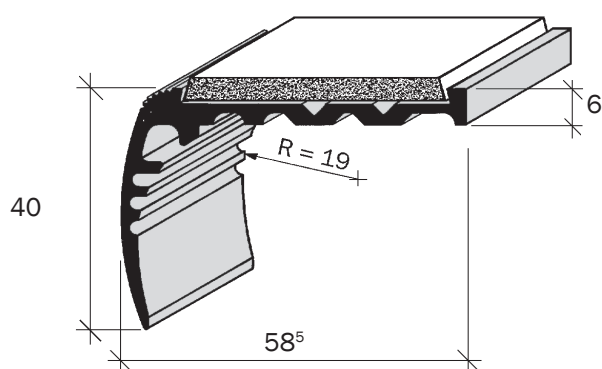

670 135

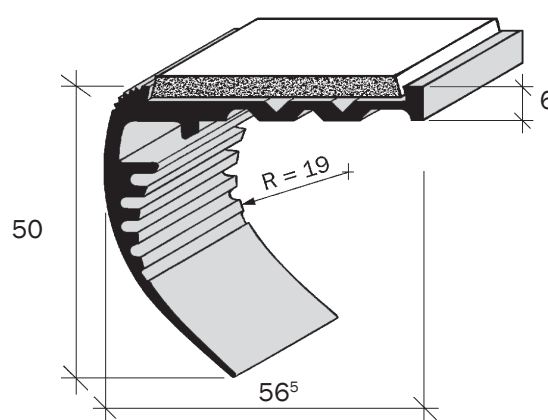

670 045

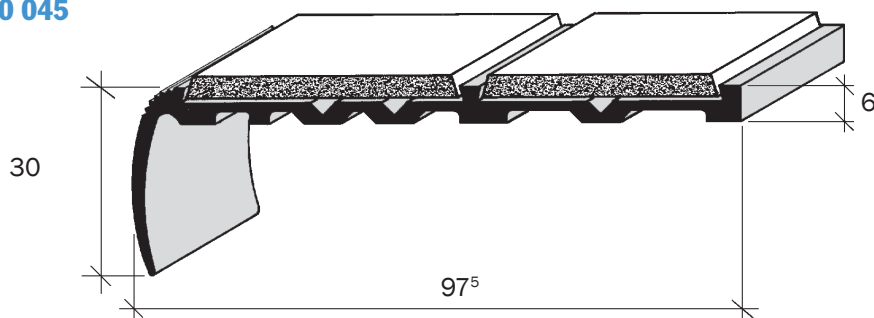

670 075

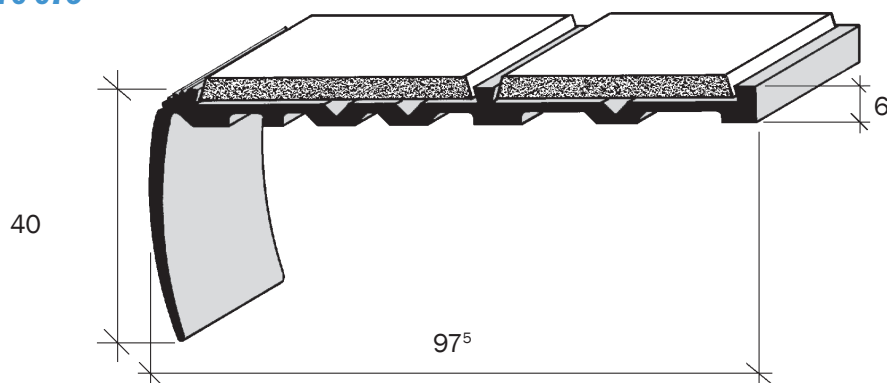



### ALUMINIUM



**FILÉ, BRUT** - Longueur : 3 000mm

Antidérapant noir «aderoband» 65S (voir 3.12).

#### TRAITEMENT À LA DEMANDE :

Anodisation couleur : or, champagne, bronze...  
**OU**

Laquage EPOXY suivant coloris RAL.

Coupe aux dimensions - perçage - fraisage -  
cintrage suivant gabarit fournis.

670 805

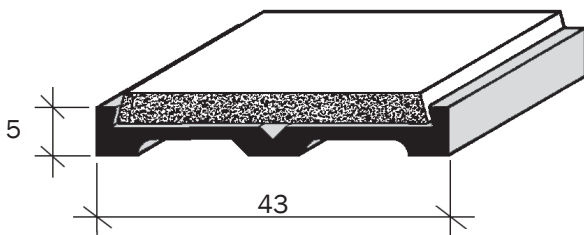

670 825

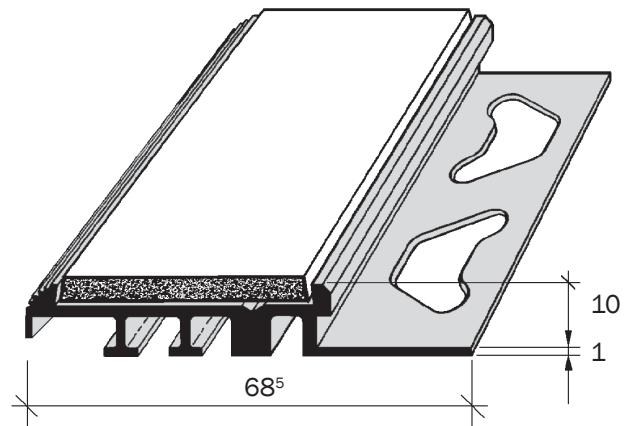

670 815

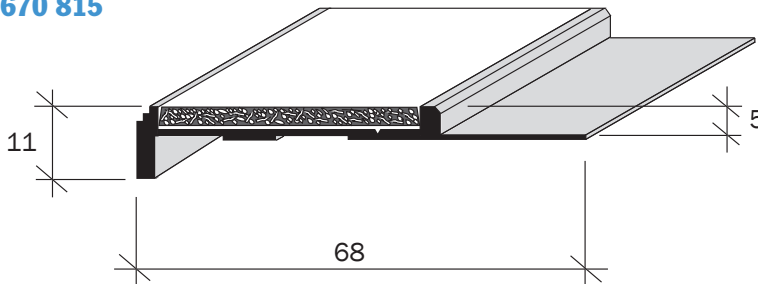

### INOX 304L



**FINITION BROSSÉ** - Longueur : 4 000mm

#### SUR DEMANDE :

Coupe aux dimensions - perçage - fraisage.

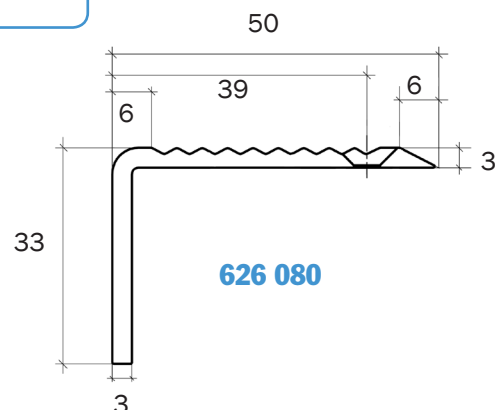

# NEZ DE MARCHES

## A BANDES ANTIDÉRAPANTES

Gamme 3

### LAITON

 **FILE, BRUT** - Longueur : 5 000mm

Antidérapant noir «aderoband» 65S (voir 3.12).

**SUR DEMANDE** : Coupe aux dimensions - perçage - fraisage - cintrage suivant gabarit fournis.

646 275

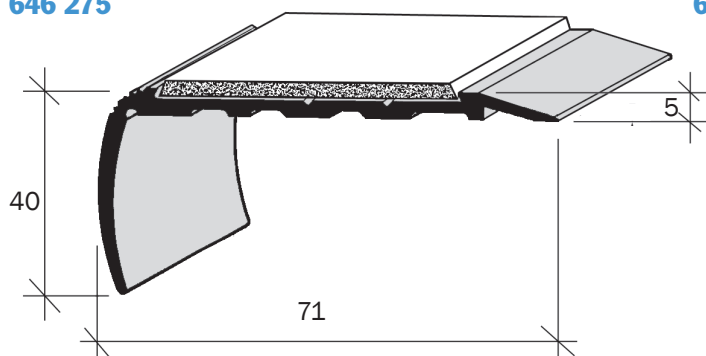

646 175

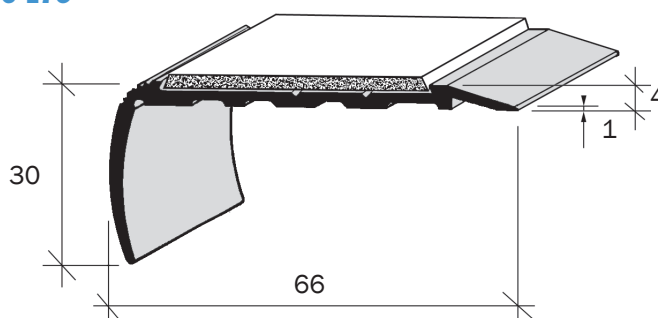

646 075

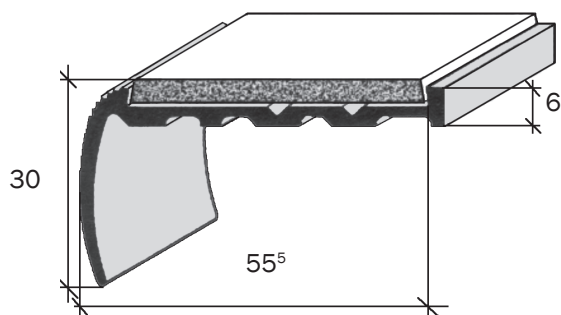

646 080

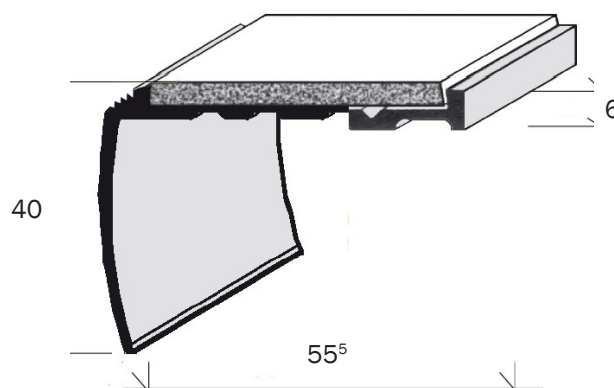

### CINTRAGE SUR DEMANDE SUIVANT VOTRE GABARIT



Intérieur

Extérieur

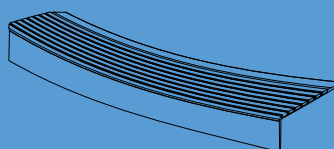

3.10



## ARRÊT DE REVÊTEMENT DOUBLE

 **ALUMINIUM - filé, brut**

**165 910**

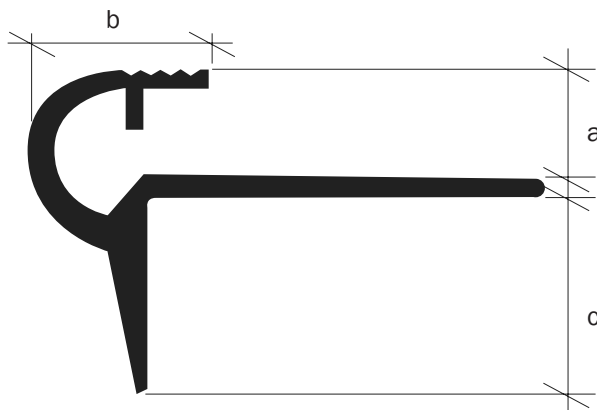
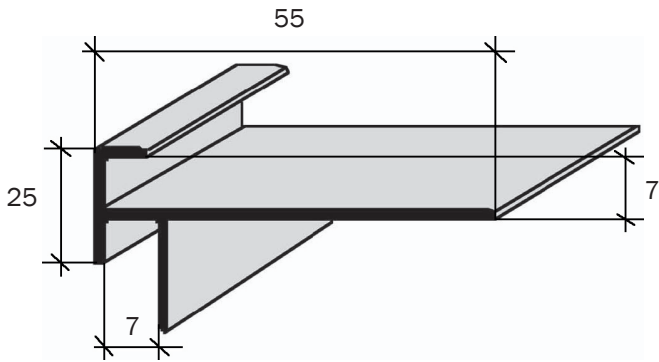

**Longueur : 2 700mm**

## RENFORT DE NEZ DE MARCHÉ

 **ACIER - tôle galvanisé - Longueur : 3 000mm**

e = 10/10ème ou 15/10ème  
a = 20 ou 30 mm

**SUR DEMANDE**

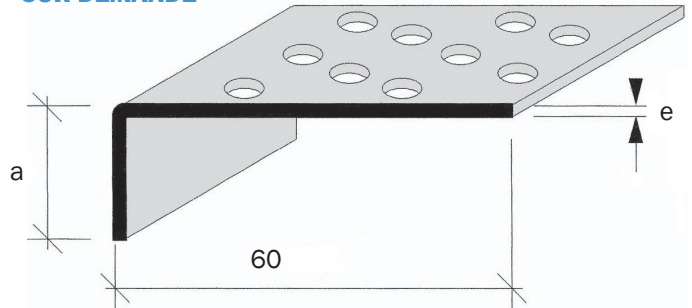

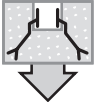
| Matières          | a       | b    | c    | Références | Scellement  |           |
|-------------------|---------|------|------|------------|---|-----------|
| Aluminium anodisé | 8       | 14   | 15,3 | 164 108    |  |           |
|                   | 10      | 14   | 13,3 | 164 110    |   |           |
|                   | 12,5    | 14   | 10,8 | 164 112    |   |           |
| Laiton            | Naturel | 8    | 14   | 15,3       |   | 164 109   |
|                   |         | 10   | 14   | 13,3       |   | 164 111   |
|                   |         | 12,5 | 14   | 10,8       |   | 164 113   |
| Laiton            | Poli    | 8    | 14   | 15,3       |   | 164 109P  |
|                   |         | 10   | 14   | 13,3       |   | 164 111P  |
|                   |         | 12,5 | 14   | 10,8       |   | 164 113P  |
| Laiton            | Chrome  | 8    | 14   | 15,3       |   | 164 109CH |
|                   |         | 10   | 14   | 13,3       |   | 164 111CH |
|                   |         | 12,5 | 14   | 10,8       |   | 164 113CH |

## ANTIDÉRAPANTS À ENCASTRER

Antidérapant FEROBAND noir.

**Longueur : 2 180mm**

**601 900 N**

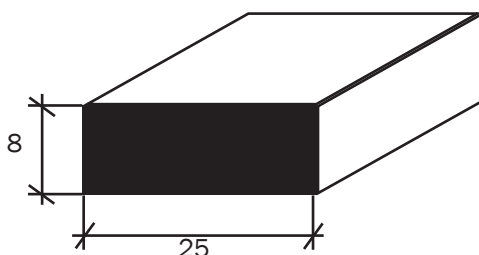

## ADHEROSOL

Les bandes d'étanchéité double face sont des bandes auto-adhésives composées d'un adhésif haute performance à base de caoutchouc butyl.

Épaisseurs standard : 2 mm.

Rouleau de 9 mètres.

D'autres largeurs, longueurs et épaisseurs sont disponibles sur demande.

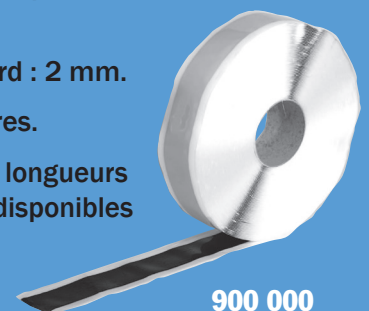

**900 000**

# BANDES ANTIDERAPANTES

## ADHESIF DOUBLE FACE

Gamme 3

### BANDES ABRASIVES ET ADHÉSIVES NOIR

| Dimension | Rouleaux | Référence |
|-----------|----------|-----------|
| 25 x 1 mm | 18 ml    | 896 125 N |

### BANDES «ADEROBAND» NOIR & COULEURS

**78 W** Revêtement antidérapant en bande auto-adhésive à base de polyuréthane pour la prévention et la sécurité, spécialement adapté en cas de grand trafic intérieur et extérieur.

| Dimension | Rouleaux | Référence |
|-----------|----------|-----------|
| 25 x 2 mm | 9 ml     | 896 320   |
| 40 x 2 mm | 9 ml     | 896 230   |

- APPLICATIONS :**
- Nez de marche bâtiment grand trafic.
  - Profils et inserts aluminium intérieur.
  - Repérage contremarches en intérieur.
  - Zones de circulation mais aussi :
    - Passerelles
    - Ponts de bateaux
    - Rampes
    - Pourtours de machines
    - Plates-formes
    - Postes de travail

#### SUR COMMANDE :

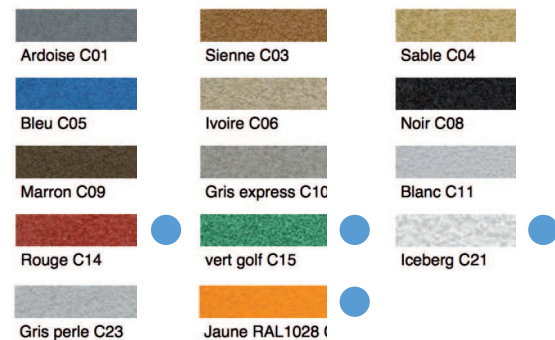

**70 W NOIR** Revêtement antidérapant en bande auto-adhésive, à base de polyuréthane, de faible épaisseur. Particulièrement adapté à un emploi intérieur.

| Dimension | Rouleaux | Référence |
|-----------|----------|-----------|
| 25 x 1 mm | 10 ml    | 896 325   |
| 50 x 2 mm | 10 ml    | 896 350   |

**65 S NOIR** Revêtement antidérapant en bande auto-adhésive, à base de caoutchouc, avec une bonne résistance au frottement et au choc.

| Dimension   | Rouleaux | Référence |
|-------------|----------|-----------|
| 44 x 2,5 mm | 12 ml    | 896 260   |
| 44 x 4 mm   | 12 ml    | 896 270   |
| 37 x 4 mm   | 12 ml    | 896 280   |

### BANDES STRIÉES «AVIATION» NOIR & GRIS

**80 S** Revêtement antidérapant en bandes striées auto-adhésives, à base de caoutchouc SR/SBR, avec une bonne résistance au frottement et au choc (dureté = 65 ° Sh A +/- 5).

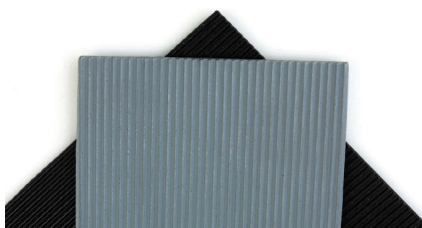

#### Noir



| Dimension | Rouleaux | Référence |
|-----------|----------|-----------|
| 44 x 3 mm | 10 ml    | 892 015N  |
| 40 x 3 mm | 10 ml    | 892 010N  |
| 38 x 3 mm | 10 ml    | 892 005N  |
| 25 x 3 mm | 10 ml    | 892 000N  |

#### Gris

| Dimension   | Rouleaux | Référence |
|-------------|----------|-----------|
| 44 x 2,7 mm | 11 ml    | 892 015G  |
| 40 x 2,7 mm | 11 ml    | 892 010G  |
| 38 x 2,7 mm | 11 ml    | 892 005G  |
| 25 x 2,7 mm | 11 ml    | 892 000G  |

## TRAITEMENTS DE SURFACE

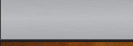
| Anodisation      | En stock | Sur commande |
|------------------|----------|--------------|
| Incolore naturel | ●        |              |
| Incolore satiné  |          | ●            |
| Incolore mat     |          | ●            |
| Champagne        |          | ●            |
| Or               |          | ●            |
| Bronze           |          | ●            |

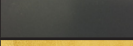
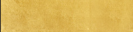
| Décors sur métaux | Matières  | Sur commande |
|-------------------|---|--------------|
| Vernis            |   | ●            |
| Chrome            |  | ●            |
| Nickel            |  | ●            |
| Bronze médaille   |  | ●            |
| Canon de fusil    |  | ●            |
| Dorure            |  | ●            |

| Laquage<br>(peinture EPOXY) | Ral  | Standard | Sur commande |
|-----------------------------|------|----------|--------------|
| Blanc crème                 | 9001 | ●        |              |
| Blanc pur                   | 9010 | ●        |              |
| Beige                       | 1013 | ●        |              |
| Sable                       | 1015 | ●        |              |
| Autres couleurs             |      |          | ●            |



## PARACHEVEMENT

**SUR DEMANDE :** Les parachèvements.



| Coupe (hors nez de marche)           | Unité       |
|--------------------------------------|-------------|
| Mise en oeuvre                       | Frais fixes |
| Coupe droite (aluminium ou laiton)   | La coupe    |
| Coupe d'onglet (aluminium ou laiton) | La coupe    |
| Coupe pour CADRESOL laiton           | Le cadre    |

| Perçage ou fraisage                                   | Unité       |
|---|-------------|
| Mise en oeuvre  | Frais fixes |
| Perçage / fraisage (aluminium, acier, inox ou laiton) | Le trou     |

| Coupe nez de marche avec bande antidérapante | Unité       |
|--|-------------|
| Mise en oeuvre                               | Frais fixes |
| Coupe  | La coupe    |
| Perçage                                      | La coupe    |



## CONDITIONS GÉNÉRALES DE VENTES

1. Les transactions négociées par un intermédiaire ou un de nos représentants ne sont valables qu'après avoir été acceptées et confirmées par nous.  
Les offres de prix faites par nous ne nous engagent qu'autant que la réponse nous parvient dans les 24 heures.
2. Les marchés à livrer sur plusieurs mois s'entendent pour matériel spécifié par mensualité sensiblement égale.  
En cas de retard dans les spécifications, nous nous réservons le droit d'annulation ou de prolongation des quantités qui n'auraient pas été spécifiées en temps utile.
3. Les outillages spéciaux que nous aurons été appelés à facturer restent notre propriété et ne doivent en aucun cas sortir de nos ateliers.  
Les outillages sont établis sur des modèles ou dessins soumis par nos clients, qui conservent l'entière responsabilité de toute action ou réclamation pouvant naître d'une copie ou contrefaçon afférente à l'exécution des ordres qu'ils nous ont donnés.
4. Nos délais de livraison ne sont donnés qu'à titre d'indication et ne sont pas de rigueur. Un retard ne peut justifier en aucun cas annulation de la commande, pénalité ou dommages et intérêts.
5. Les cas de force majeure : guerre, épidémies, inondations, incendie, grèves, accidents du matériel entraînant l'arrêt total ou partiel de nos installations, nous autorisent à suspendre ou annuler les marchés en cours ou à retarder l'exécution des commandes. Dans tous les cas, nous sommes libérés de nos engagements concernant les délais, soit que le client n'ait pas observé les délais de paiement convenus, soit que les spécifications fournies par l'acheteur ne nous soient pas parvenues en temps utile.
6. Les commandes sont fabriquées avec les tolérances d'usage en qualité courante, il appartient à l'acheteur de nous avertir si une qualité spéciale lui est nécessaire.
7. Les marchandises ne sont éprouvées en usine que sur les indications de l'acheteur, à ses frais et en présence de son représentant.
8. Nos marchandises sont réputées livrées et agréées dans nos usines ou magasins et deviennent la propriété de l'acheteur dès cet instant lors même qu'elles sont expédiées franco de port.  
Toutes les opérations de transport, assurance, douane, octroi, manutention, sont à charge, aux frais et risques et périls de l'acheteur. Il lui appartient de ne donner décharge au dernier transporteur qu'après s'être assuré que la marchandise lui est livrée en bon état, conforme en poids à nos bordereaux, dans les délais de transport réglementaires. Seul le destinataire exerce son recours contre le transporteur responsable.
9. Les défauts apparents ou cachés, erreurs de dimensions ou autres, ne nous obligent qu'au remplacement pur et simple de la marchandise, expédition en port payé sans aucun frais ni indemnité.  
Toute réclamation concernant la qualité devra être faite dans le délai de huit jours qui suit la réception de la marchandise. Nous n'acceptons aucun retour de marchandises que nous n'aurions pas autorisé par écrit. Il en serait de même si les marchandises retournées n'étaient pas en bon état ou avaient déjà servi.
10. Nos expéditions sont faites sans emballage, sauf dans les cas particuliers ou nous estimons qu'une protection est nécessaire, l'emballage étant en tout état de cause à la charge du client.  
Une participation aux frais d'emballage sera facturée en particulier pour la marchandise destinée à l'exportation
11. Les quantités indiquées dans les offres ou confirmations de commandes sont approximatives.  
Nous nous réservons le droit de livrer les quantités commandées à environ +/-10 %.
12. Nos factures sont payables à Paris et sont exigibles aux conditions prévues dans nos offres ou confirmations de commandes.
13. A défaut de paiement d'une échéance, toutes les autres factures dues en totalité ou en partie par le client deviennent immédiatement de plein droit exigibles, même si elles ont donné lieu à des effets déjà en circulation; nous nous réservons dans ce cas la faculté de suspendre ou d'annuler l'exécution du marché ou des commandes en cours: sous réserve de tous nos droits, dus et actions, notamment au paiement des dommages et intérêts par suite de la résiliation des marchés.
14. En cas de contestation la seule juridiction reconnue et acceptée de part et d'autre, est celle du Tribunal de Commerce de Paris nonobstant toutes clauses attributives contraires et même en cas de pluralité de défendeurs ou d'appel en garantie.
15. Les clauses stipulées sur les bons de commande de nos clients ne peuvent annuler ni modifier nos conditions, à moins d'un accord au préalable.
16. Nous nous réservons le droit de modifier nos tarifs de vente sans aucun préavis, en fonction des fluctuations des matières premières.
17. Les remises accordées dépendent du chiffre d'affaires réalisé par notre client sur une année et nous nous réservons de les modifier en conséquence
18. En dessous du minimum de facturation, nous facturons des frais forfaitaires de traitement de commande et de facturation.

|   |                             |
|---|-----------------------------|
| <b>Franco de port</b>   | <b>À partir de 390 € HT</b> |
| Forfait transport PARIS   | <b>40 € HT</b>              |
| Forfait transport BANLIEUE (77 - 78 - 91 - 92 - 93 - 94 - 95)         | <b>45 € HT</b>              |
| Forfait transport PROVINCE (hors CORSE & DOM-TOM)                     | <b>45 € HT</b>              |
| <b>Minimum de facturation</b>   | <b>80 € HT</b>              |
| <b>Frais forfaitaires de traitement de commande et de facturation</b> | <b>15 € HT</b>              |
| <b>Participation aux frais d'emballage</b>                            | <b>sur DEVIS</b>            |